

Blackmagic Pocket Cinema Camera 6K



€1 695

Blackmagic Pocket Cinema Camera 6K offre un sensore Super 35, 13 stop di gamma dinamica, e doppio ISO nativo fino a 25600 per ottenere immagini HDR sensazionali in condizioni di scarsa illuminazione. Grazie ai controlli sulla parte esterna della camera accedi velocemente alle funzioni principali, e con l'ampio schermo touch da 5 pollici inquadratura, messa a fuoco e impostazioni della camera sono a portata di mano. Include registratori interni per la cattura in Blackmagic RAW o ProRes su schede SD/UHS II e CFast 2.0, e una porta di espansione USB C per registrare su dischi esterni. Inoltre offre un attacco per obiettivi EF, microfoni interni, un ingresso XLR, una connessione HDMI standard, supporto per le LUT 3D, Bluetooth® e molto altro!

Caratteristiche

Dimensione effettiva del sensore

23,10 mm x 12,99 mm (Super 35)

Attacco obiettivo

EF attivo

Controllo obiettivo

Diaframma, messa a fuoco e zoom con obiettivi compatibili

Gamma dinamica

13 stop

Doppio ISO nativo

400 e 3200

Risoluzioni di ripresa

6144 x 3456 (6K) fino a 50 fps

6144 x 2560 (6K 2.4:1) fino a 60 fps

5744 x 3024 (5.7K 17:9) fino a 60 fps

4096 x 2160 (4K DCI) fino a 60 fps

3840 x 2160 (Ultra HD) fino a 60 fps

3728 x 3104 (3.7K 6:5 anamorfico)

fino a 60 fps

2868 x 1512 (2.8K 17:9) fino a 120 fps

1920 x 1080 (HD) fino a 120 fps

Frame rate

Il frame rate massimo del sensore varia in base alla risoluzione e ai codec selezionati. Frame rate di progetto compatibili: 23.98, 24, 25, 29.97, 30, 50, 59.94 e 60 fps.

Frame rate off-speed fino a 60 fps in 6K 2.4:1, 120 fps in 2.8K

17:9 e 1080HD

Messa a fuoco

Autofocus disponibile per obiettivi compatibili

Diaframma

Rotella fisica e slider su schermo touch per la regolazione manuale per obiettivi a controllo elettronico; pulsante di autoregolazione istantanea per obiettivi compatibili

Dimensioni display

5" (1920 x 1080)

Tipo display

LCD touch capacitivo

Supporto per metadati

Auto riempimento dei dati degli obiettivi EF elettronici. Salvataggio automatico delle impostazioni della camera e del ciak digitale tra cui progetto, numero scena, ripresa e note. Nei metadati dei file Blackmagic RAW è possibile integrare una LUT 3D

Controlli

Menù su touchscreen da 5 pollici.
1 x interruttore On/Off, 1 x pulsante REC, 1 x pulsante foto, 1 x rotella di scorrimento premibile sull'impugnatura, 1 x pulsante ISO, 1 x pulsante WB, 1 x pulsante otturatore, 3 x pulsanti funzione configurabili dal software, 1 x pulsante diaframma, 1 x pulsante focus, 1 x pulsante alto frame rate (HFR), 1 x pulsante zoom, 1 x pulsante menù, 1 x pulsante play

Conessioni

Ingressi video

Nessuno

Uscite video

1 x HDMI fino al 1080p60

Ingressi audio analogico

1 x XLR mini commutabile tra livello mic con alimentazione phantom e di linea (fino a +14 dBu). 1 x stereo 3,5 mm, utilizzabile come ingresso timecode

Uscite audio analogico

1 x cuffie 3,5 mm

Interfaccia computer

USB-C per la registrazione su supporti di memoria esterni, controllo camera PTP, e aggiornamenti software

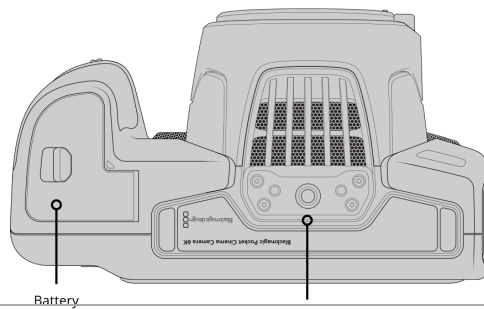
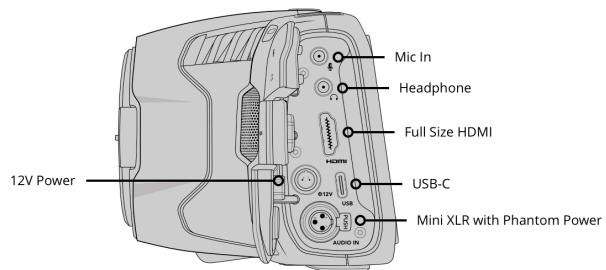
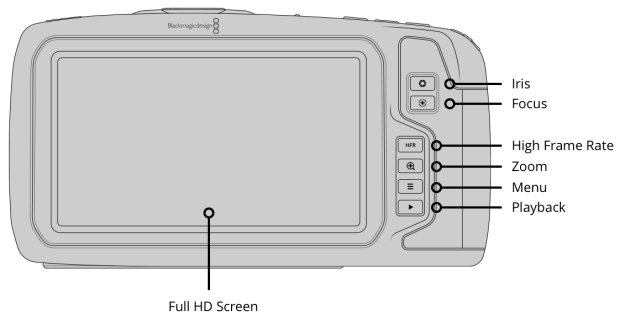
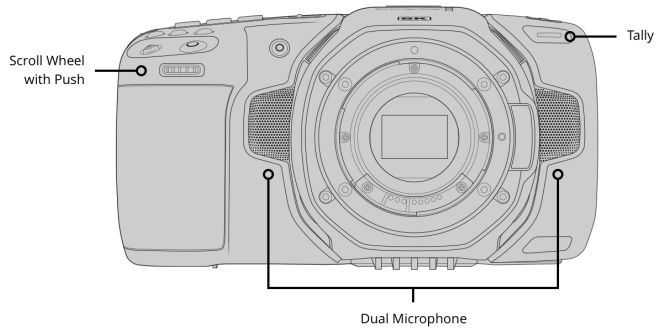
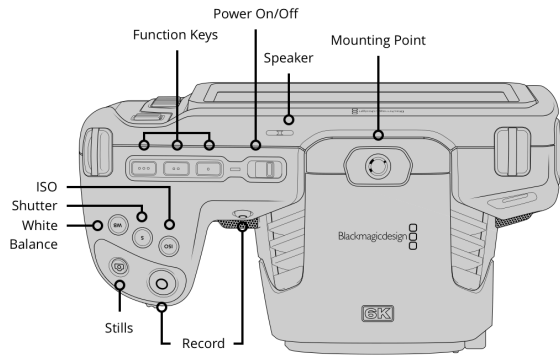

Audio

Microfono

Microfono stereo integrato

Speaker integrato

1 x mono

Standard

Standard video SD

Nessuno

Standard video HD

1080p23.98, 1080p24, 1080p25,
1080p29.97, 1080p30, 1080p50,
1080p59.94, 1080p60

Standard video Ultra HD

2160p23.98, 2160p24, 2160p25,
2160p29.97, 2160p30, 2160p50,
2160p59.94, 2160p60

Standard 4K DCI

4KDCIp23.98, 4KDCIp24, 4KDCIp25,
4KDCIp29.97, 4KDCIp30, 4KDCIp50,
4KDCIp59.94, 4KDCIp60

Media

Supporti

1 x slot CFast, 1 x slot SD UHS II, 1
x porta di espansione USB-C 3.1 di
prima generazione per collegare
supporti esterni e registrare in
Blackmagic RAW e ProRes
Per la lista delle schede compatibili
consulta il manuale o le note di
supporto alla pagina
[www.blackmagicdesign.com/it/
support](http://www.blackmagicdesign.com/it/support)

Formattazione

ExFAT (Windows/Mac), HFS+ (Mac)

Codec compatibili

Codec

Blackmagic RAW, bitrate costante 3:1
Blackmagic RAW, bitrate costante 5:1
Blackmagic RAW, bitrate costante 8:1
Blackmagic RAW, bitrate
costante 12:1
Blackmagic RAW, qualità costante Q0
Blackmagic RAW, qualità costante Q5
ProRes 422 HQ QuickTime
ProRes 422 QuickTime
ProRes 422 LT QuickTime
ProRes 422 Proxy QuickTime

Controllo

Controllo esterno

iPad, Bluetooth, PTP USB. Controllo esterno di impostazioni come focus, diaframma e zoom (con obiettivi compatibili), correttore colore, tally, e Rec/stop interno con i modelli ATEM compatibili e ATEM Software Control

Correzione colore

Correzione colore

DaVinci YRGB

Archiviazione

Tipo di archiviazione

1 x CFast 2.0

1 x SD UHS II

1 x porta di espansione USB-C ad alta velocità per supporti di memoria esterni

Formati di registrazione

Blackmagic RAW 3:1, 5:1, 8:1, 12:1, Q0 e Q5 a 6144 x 3456, 6144 x 2560, 5744 x 3024, 3728 x 3104 e 2868 x 1512 con gamma dinamica Film, Extended Video o Video, o con LUT 3D personalizzata integrata nei metadati.

ProRes 4096 x 2160, 3840 x 2160 e 1920 x 1080 con gamma dinamica Film, Extended Video, o Video o con LUT 3D personalizzata

Frequenze di archiviazione

Le frequenze di archiviazione si basano su 30 fps

6144 x 3456 (6K)	3840 x 2160 (Ultra HD)
Blackmagic RAW 3:1 - 323 MB/s	Apple ProRes 422 HQ - 110 MB/s
Blackmagic RAW 5:1 - 194 MB/s	Apple ProRes 422 - 73.6 MB/s
Blackmagic RAW 8:1 - 121 MB/s	Apple ProRes 422 LT - 51 MB/s
Blackmagic RAW 12:1 - 81 MB/s	Apple ProRes Proxy - 22.4 MB/s
Blackmagic RAW Q0 - 242 a 483 MB/s	3728 x 3104 (3.7K 6:5 anamorfo)
Blackmagic RAW Q5 - 65 a 162 MB/s	Blackmagic RAW 3:1 - 177 MB/s
6144 x 2560 (6K 2.4:1)	Blackmagic RAW 5:1 - 106 MB/s
Blackmagic RAW 3:1 - 240 MB/s	Blackmagic RAW 8:1 - 67 MB/s
Blackmagic RAW 5:1 - 144 MB/s	Blackmagic RAW 12:1 - 45 MB/s
Blackmagic RAW 8:1 - 90 MB/s	Blackmagic RAW Q0 - 133 a 265 MB/s
Blackmagic RAW 12:1 - 60 MB/s	Blackmagic RAW Q5 - 36 a 89 MB/s
Blackmagic RAW Q0 - 180 a 359 MB/s	2868 x 1512 (2.8K 17:9)
Blackmagic RAW Q5 - 49 a 120 MB/s	Blackmagic RAW 3:1 - 67 MB/s
5744 x 3024 (5.7K 17:9)	Blackmagic RAW 5:1 - 41 MB/s
Blackmagic RAW 3:1 - 264 MB/s	Blackmagic RAW 8:1 - 26 MB/s
Blackmagic RAW 5:1 - 159 MB/s	Blackmagic RAW 12:1 - 17 MB/s
Blackmagic RAW 8:1 - 100 MB/s	Blackmagic RAW Q0 - 51 a 101 MB/s
Blackmagic RAW 12:1 - 67 MB/s	Blackmagic RAW Q5 - 14 a 34 MB/s
Blackmagic RAW Q0 - 198 a 396 MB/s	1920 x 1080
Blackmagic RAW Q5 - 54 a 133 MB/s	Apple ProRes 422 HQ - 27.5 MB/s
4096 x 2160 (4K DCI)	Apple ProRes 422 - 18.4 MB/s
Apple ProRes 422 HQ - 117.88 MB/s	Apple ProRes 422 LT - 12.75 MB/s
Apple ProRes 422 - 78.63 MB/s	Apple ProRes Proxy - 5.6 MB/s
Apple ProRes 422 LT - 54.63 MB/s	
Apple ProRes Proxy - 24.25 MB/s	

Le frequenze di archiviazione con l'opzione qualità costante sono indicative

Le frequenze di archiviazione effettive dipendono interamente dalla complessità dell'immagine

Software

Software inclusi

Blackmagic OS

Sistemi operativi



Mac 10.14 Mojave

Mac 10.15 Catalina o successivo



Windows 10.

Requisiti di alimentazione

Alimentazione

1 x alimentatore esterno 12V

Ingresso per alimentazione esterna

1 x connettore a 2 pin con sistema di blocco

Batterie compatibili

Canon LP-E6

Autonomia

Circa 45 minuti
(registrando in RAW 6K a 24 fps su schede CFast 2.0 e con luminosità dello schermo al 50%)

Tensione

12-20V

Accessori**Accessori opzionali**

Blackmagic Pocket Camera Battery Grip

Specifiche fisiche**Specifiche ambientali****Temperatura operativa**

da 0° a 40°C

Temperatura di stoccaggio

da -20° a 45°C

Umidità relativa

da 0% a 90% senza condensazione

Il prodotto include

Blackmagic Pocket Cinema Camera 6K

Coperchio antipolvere per torretta

Tracolla

Alimentatore 30W dotato di connettore con sistema di blocco e adattatori internazionali

Batteria LP-E6

Libretto di benvenuto

Codice di attivazione per DaVinci Resolve Studio

Garanzia**Garanzia del prodotto**

Garanzia limitata di un anno fornita dal produttore

Tutti gli elementi su questo sito web sono protetti dal copyright Blackmagic Design Pty. Ltd. 2021, tutti i diritti riservati. Tutti i marchi appartengono ai rispettivi proprietari. Il prezzo di vendita suggerito dal produttore esclude tasse di vendita e costi di spedizione. Questo sito web utilizza servizi di remarketing per mostrare annunci pubblicitari su siti web di terze parti dopo aver visitato il nostro sito. Puoi disattivare questa funzione in qualsiasi momento cambiando le impostazioni dei cookie. [Informativa sulla privacy.](#)

Rivenditore autorizzato di Blackmagic Design